

**Neu! New!**

## Bühnenanhänger mit 20 m<sup>2</sup> überdachter Spielfläche

### Produktnutzen

Das innovative, neue Promotion-Tool mit auffällender Formgebung bei einfachstem Handling

- Geeignet für kleine Veranstaltungen, Promotions, Kampagnen
- In 30 Minuten spielbereit
- Prägnante Form im Transportzustand; bestens geeignet für Brandings bei Promotions und Kampagnen
- Auch als Technik-Podium (FOH) vor Großbühnen einsetzbar
- Transport mit PKW

### Produktbeschreibung

- Einachsiger Bühnenanhänger mit Auflaufbremse
- Klapstabilisatoren zur schnellen und sicheren Abstützung des Mittelschiffs
- Zweiteiliges Planendach aus Standard-Traversen
- Kein Dachhub
- 2 Kurbelstützen, sowie Stabilisatoren an den Stirnseiten für kurze Aufbauzeit und hohe Standsicherheit
- Geringes Eigengewicht, daher auch mit PKW zu ziehen
- Staukasten
- Treppe höhenverstellbar
- schwenkbare Deichsel (optional)

## Stage Trailer with covered Podium of 20 m<sup>2</sup>

### Product Benefits

Small mobile easy-to handle-Stage with a more terse optical Appearance

- Suitable for small stage shows, road shows, promotion campaigns
- Ready to play within 30 minutes
- looks on the road like a riding triangel, perfect for promotion campaigns
- Can be used as Front-of-House-Podium for big shows
- Trailer can be transported with a van

### Product Description

- One-axle stage trailer with overrunning brake
- Folded stabilisers for fast and secure support of the stage
- Two-piece tarpaulin roof
- No roof lift
- 2 lift jacks for short set-up-time
- Stabilisers on front- and backside for secure standing
- Low tara weight
- Equipment box
- Stairs height adjustable
- Revolving drawbar (option)





## Sicherheit

### Eingebaute Sicherheit durch normgerechte Konstruktion und Fertigung gem. DIN 4112

Fahrzeug-TÜV: liegt vor

Brandschutzklasse: B1

Windsicher mit Rückwand: bis 20 m/s (Windstärke 8)

Windsicher ohne Rückwand: bis 25 m/s (Windstärke 10)

Ballastierung: keine Ballastierung notwendig

## Safety

### Built-in Safety through Design and Production according to Standards in DIN EN 13782 and DIN EN 13814

Verifiable static calculation: available

Vehicle inspection rating: available

Fire safety class: B1

Wind safe up to: 20 m/sec (wind force 8) with backwall

Wind safe up to: 25 m/sec (wind force 10) without backwall

Ballasting: no ballasting needed

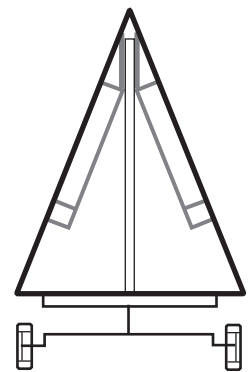
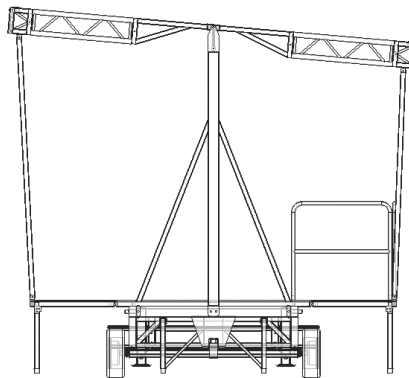
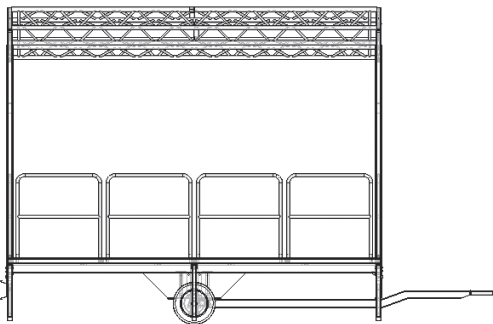

## TECHNISCHE DATEN

## TECHNICAL DATA

	Podium/Podium	Dach/Roof
Breite/Width	5,00 m	5,00 m
Tiefe/Depth	4,00 m	4,95 m
Lichte Höhe/Clearance	0,85 m	3,30 m
Fläche/Area	20 m <sup>2</sup>	25 m <sup>2</sup>
Tragfähigkeit/Bearing capacity	350 kg/m <sup>2</sup>	225 kg
Gesamtgewicht/Total weight	1.800 kg	
Bühne fahrbereit/Road dimension	6,50 x 2,50 x 4,00 m	
PA-Wing	150 kg pro Seite	

